



Сборка складной панели и петли

- 56-1** Складная панель
(передняя часть)
- 56-2** Петля панели
- 56-3** Винты 1,2 × 2 мм (MP07)

ДЕТАЛИ К ВЫПУСКУ 56



ПРИМЕЧАНИЕ: представленные на фото детали могут незначительно отличаться от деталей, полученных с этим выпуском.

ИНСТРУКЦИЯ ПО СБОРКЕ

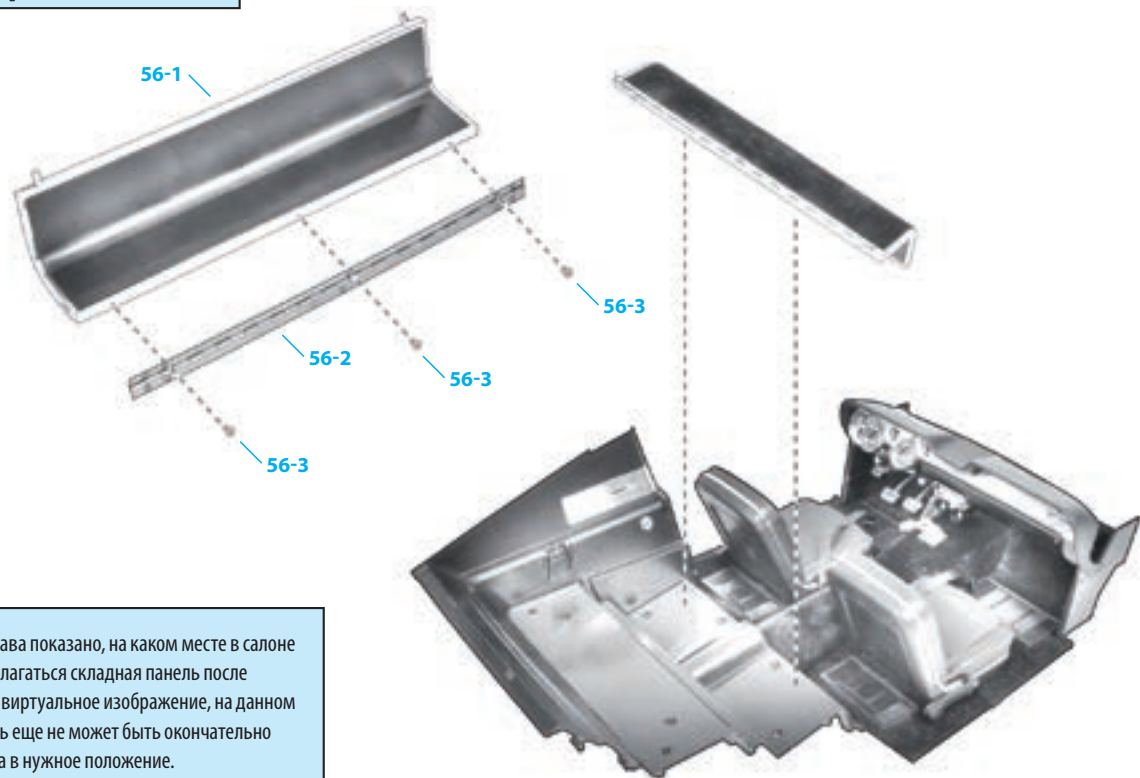

На фото справа показано, на каком месте в салоне будет располагаться складная панель после сборки. Это виртуальное изображение, на данном этапе деталь еще не может быть окончательно установлена в нужное положение.



Шаг 56-A

Расположите складную панель (56-1) и ее петлю (56-2) так, как показано на фото. Отверстия обеих деталей должны совпадать.

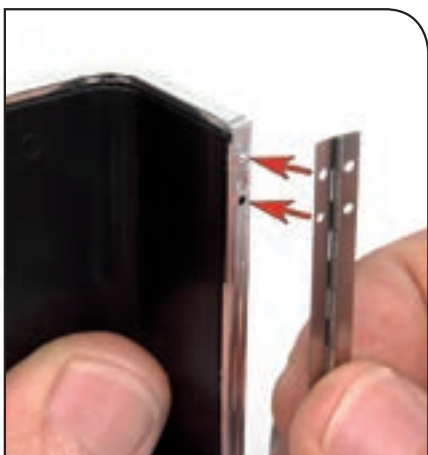

Шаг 56-B

На концах петли есть два отверстия: первое позволит вставить деталь в выступ панели, второе — зафиксировать ее с помощью винта MP07 (56-3).



Шаг 56-C

Вставьте выступы на панели в отверстия на петле. Ось петли должна быть обращена наружу.



Шаг 56-D

После того как вы вставите петлю, откиньте другую ее половину назад так, чтобы можно было вкрутить три винта для фиксации детали.



Шаг 56-E

Поместите первый винт MP07 в отверстие на одном конце петли и закрутите его, но не слишком плотно.



Шаг 56-F

Вкрутите второй винт МР07 в другой конец детали, не закручивая слишком сильно.



Шаг 56-G

Поместите последний винт МР07 в центр шарнира. Не закручивайте его до конца.



Шаг 56-H

После того как одна часть петли будет зафиксирована, проверьте, остается ли подвижной другая половина петли.

Шаг 56-I

Так выглядит складная панель после установки петли.



Шаг 56-J

Как видно из схемы сборки на стр. 221, именно так будет располагаться панель в салоне автомобиля, когда мы ее установим.



РЕЗУЛЬТАТ СБОРКИ

Деталь, собранная в этом выпуске, будет установлена на спинке задних сидений



Так ваша модель Ford Mustang Shelby GT-500 (1967) будет выглядеть после сборки.